

IMPORTANT!-IMPORTANT!-IMPORTANTE!

To receive free replacement, Control No. and Proof-of-Purchase **MUST** be provided with request within 60 days from date of purchase.
 Pour obtenir un remplacement gratuit, le numéro de contrôle et la preuve d'achat **DOIVENT** être fournis avec une demande soumise dans les 60 jours suivant la date d'achat.
 Para recibir un reemplazo gratis, # de Control y prueba de compra **DEBE** ser recibido dentro de 60 días desde la fecha de compra

Item No. 83634 R4	Kitchen Cart - Chariot de cuisine - Carro de la cocina	Control No.:
--------------------------	---	---------------------

Check list-Parts request

Name/Nom/Nombre

Address/Adresse/Dirección

(City/State/Zip) / (Ville/Province/Code postal)/(Ciudad/Estado/Zona Postal)

Phone/Téléphone/Teléfono: ()

Email: _____

Missing parts request:

To obtain replacement part(s), fill in quantity in the "missing" box under the "Check-list/Part Replacement request" section. Complete contact and shipping information in address box accurately and clearly. Replacement **WILL NOT** be processed without proof of purchase and the Control Number found on the upper right hand corner of this sheet. Replacement is free of charge and must be accompanied by proof-of-purchase within 60 days from date of purchase. Please allow 7-14 days for delivery.

Demande de pièces manquantes:

Pour obtenir une ou des pièces de remplacement, indiquez la quantité dans la case « manquante » de la section « Check-list/Part Replacement request (Liste de vérification/Demande de pièces) ». Fournissez vos coordonnées et les renseignements pour l'expédition dans la boîte d'adresse de manière claire et précise. Le remplacement ne sera **PAS** effectué sans la preuve d'achat et le numéro de contrôle situé dans le coin supérieur droit de cette fiche. Le remplacement est effectué gratuitement et doit être accompagné par une preuve d'achat dans les 60 jours suivant la date d'achat. La livraison peut prendre entre 7 et 14 jours.

Petición de partes perdidas:

Para obtener parte(s) de reemplazo, llené en número la cantidad en el cuadro de "missing" debajo de "Check-List/Part Replacement Request" sección. Llené su información de contacto y envío en el cuadro de dirección clara y correcta. Reemplazo no será procesado sin # de Control y prueba de compra encontrado en la esquina de arriba ala derecha de esta hoja. Reemplazo son gratis sin cobro y deben estar acompañado con la prueba de compra dentro de 60 días desde la fecha de compra. Por favor permita 7-14 días para envío.

Reason of replacement-Raison de remplacement-Razón del reemplazo:

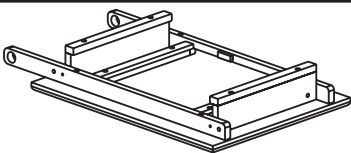

A	Top Panel Panneau supérieur Tapa		
Quantity Quantité Cantidad	1	Missing Manquant Ausente	

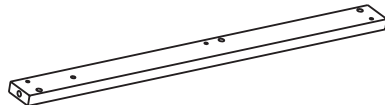

B	Front Right Post Montant avant droit Poste derecho delantero		
Quantity Quantité Cantidad	1	Missing Manquant Ausente	

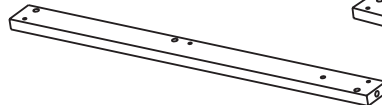

C	Front Left Post Montant avant gauche Poste izquierdo delantero		
Quantity Quantité Cantidad	1	Missing Manquant Ausente	

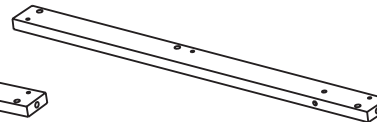

D	Rear Right Post Montant arrière droit Poste derecho posterior		
Quantity Quantité Cantidad	1	Missing Manquant Ausente	

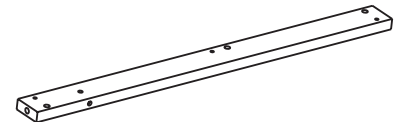

E	Rear Left Post Montant arrière gauche Poste izquierdo posterior		
Quantity Quantité Cantidad	1	Missing Manquant Ausente	

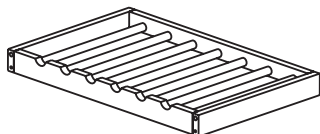

F	Wine Rack Estante Del Vino Porte-bouteilles		
Quantity Quantité Cantidad	1	Missing Manquant Ausente	

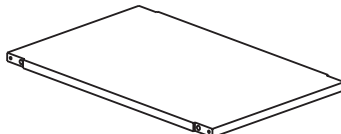

G	Shelf Tablette Repisa		
Quantity Quantité Cantidad	1	Missing Manquant Ausente	

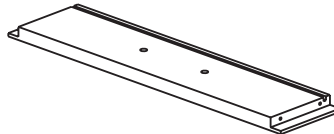

H	Front Panel (Drawer) Panneau avant (Tiroir) Panel delantera (Cajon)		
Quantity Quantité Cantidad	1	Missing Manquant Ausente	

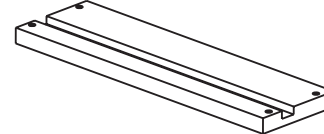

I	Side Panel (Drawer) Panneau latéral (Tiroir) Panel Lateral (Cajon)		
Quantity Quantité Cantidad	2	Missing Manquant Ausente	

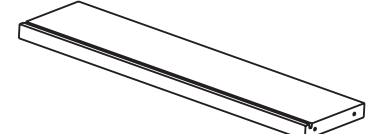

J	Drawer (Back Panel) Tiroir (Panneau arrière) Cajon (Panel Posterior)		
Quantity Quantité Cantidad	1	Missing Manquant Ausente	

IMPORTANT!-IMPORTANT!-IMPORTANTE!

To receive free replacement, Control No. and Proof-of-Purchase **MUST** be provided with request within 60 days from date of purchase.

Pour obtenir un remplacement gratuit, le numéro de contrôle et la preuve d'achat **DOIVENT** être fournis avec une demande soumise dans les 60 jours suivant la date d'achat.

Para recibir un reemplazo gratis, # de Control y prueba de compra **DEBE** ser recibido dentro de 60 días desde la fecha de compra

Item No. 83634 R4	Kitchen Cart - Chariot de cuisine - Carro de la cocina	Control No.:
--------------------------	---	---------------------

Check list-Parts request

Name/Nom/Nombre

Address/Adresse/Dirección

(City/State/Zip) / (Ville/Province/Code postal)/(Ciudad/Estado/Zona Postal)

Phone/Téléphone/Teléfono: ()

Email: _____

Reason of replacement

Raison de remplacement-Razón del reemplazo:

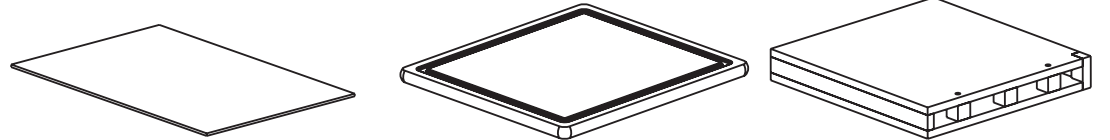

K	Bottom Board (Drawer) Panneau inférieur (Tiroir) Tarjeta inferior (Cajón)		
Quantity Quantité Cantidad	1	Missing Manquant Ausente	

L	Cutting Board Tarjeta Del Corte Planche à découper		
Quantity Quantité Cantidad	1	Missing Manquant Ausente	

M	Knife Block Tarjeta Del Cuchillo Porte-couteaux		
Quantity Quantité Cantidad	1	Missing Manquant Ausente	

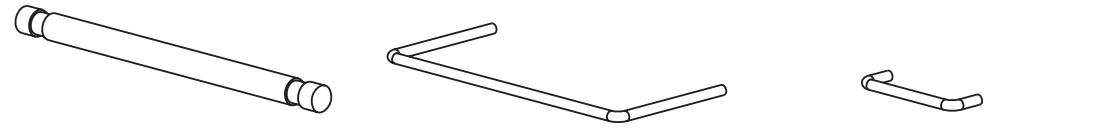

N	Paper Towel Holder Sosteneder De la Toalla Porte-essuie-tout		
Quantity Quantité Cantidad	1	Missing Manquant Ausente	

O	Bar for Towels Barra para los toallas Barre pour serviette		
Quantity Quantité Cantidad	1	Missing Manquant Ausente	

P	Drawer Handle Manija Del Cajón Poignée de tiroir		
Quantity Quantité Cantidad	1	Missing Manquant Ausente	



Q	Metal Rod (Short) Tige de métal (Courte) Barra del metal (Corto)		
Quantity Quantité Cantidad	2	Missing Manquant Ausente	

R	Metal Rod (Long) Tige de métal (Longue) Barra del metal (Larga)		
Quantity Quantité Cantidad	1	Missing Manquant Ausente	

S	Wood Dowel Goujon en bois Clavija de Madera		
Quantity Quantité Cantidad	12	Missing Manquant Ausente	

T	Bolt Cheville Tornillo de metal		
Quantity Quantité Cantidad	4	Missing Manquant Ausente	

U	Wood Screw Vis à bois Tornillo para Madera		
Quantity Quantité Cantidad	14	Missing Manquant Ausente	



W	Locking Wheel Bloquear Las Ruedas Roues à verrouillage		
Quantity Quantité Cantidad	2	Missing Manquant Ausente	

X	Wheel Roulette Ruedecilla		
Quantity Quantité Cantidad	2	Missing Manquant Ausente	

Y	Wood Plug Chevilles en bois Tapón de Madera		
Quantity Quantité Cantidad	14	Missing Manquant Ausente	

Z	Screw (Phillips) vis (Phillips) Tornillo (Phillips)		
Quantity Quantité Cantidad	8	Missing Manquant Ausente	

Z	Hex Wrench Clé Hexagonable Llave Hexagonal		
Quantity Quantité Cantidad	1	Missing Manquant Ausente	

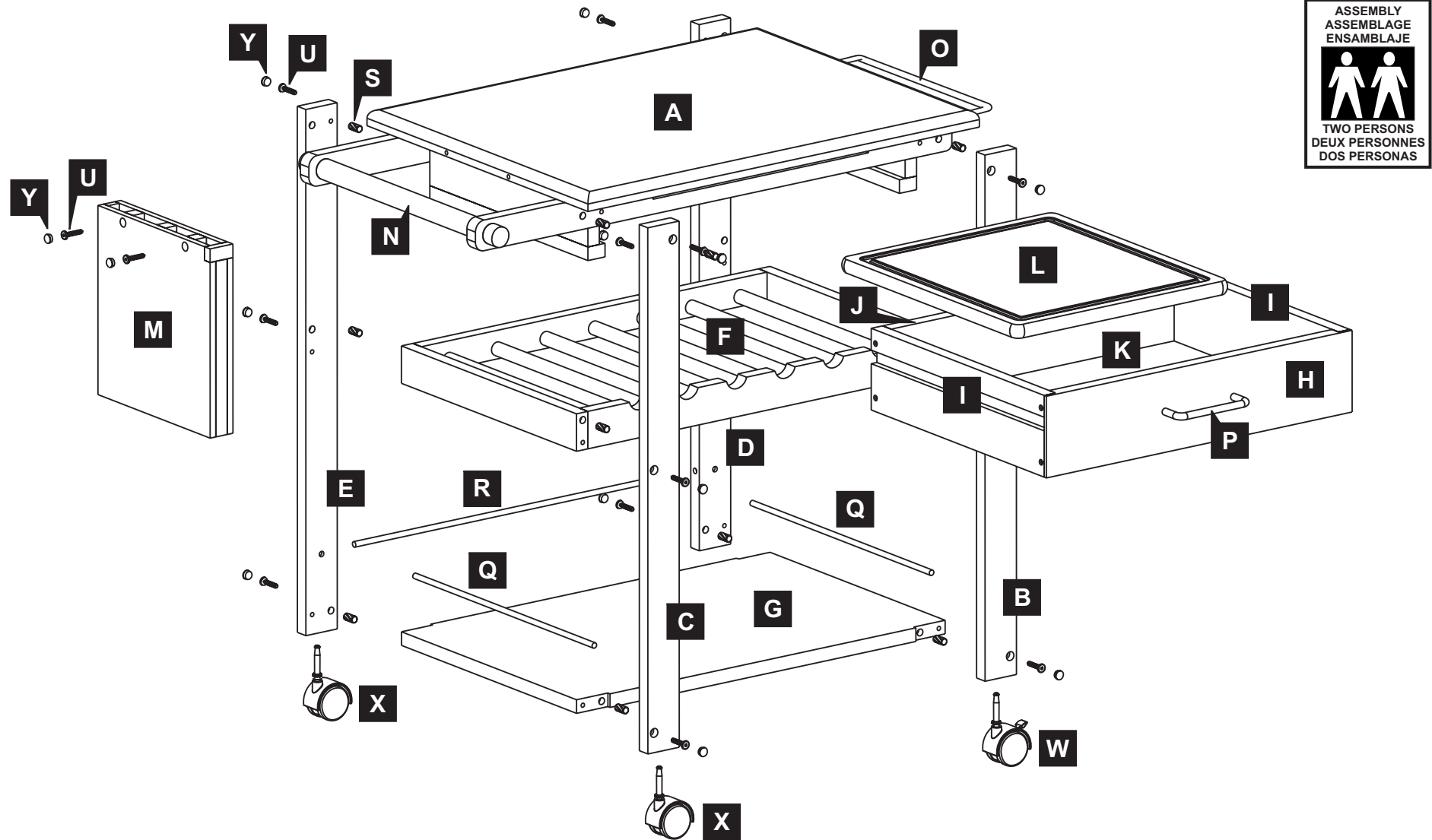
Item No. **83634 R4****Overall View - Vue totale - Vista total****Care instructions:**

Proper care and treatment are essential to preserve the natural beauty of this wood product. To clean wood surfaces, wipe with wet cloth and dry thoroughly. Use mild soap if necessary. Occasional mineral oil treatment will revitalize wood. Use good furniture oil and follow manufacturer's instruction for application. Avoid use of commercial waxes or polishes, glass cleaners or abrasive cleaning materials.

Instructions d'entretien:

Il est très important de bien entretenir et de bien traiter ce produit en bois pour en préserver la beauté naturelle. Pour nettoyer les surfaces en bois, essuyez avec un linge humide et séchez à fond. Utilisez un savon doux au besoin. Un traitement occasionnel avec de l'huile minérale revitalisera le bois. Utilisez une bonne huile à meuble et suivez les instructions du fabricant pour l'application. Évitez d'utiliser des cires ou produits à polir de type commercial, des produits pour vitres ou des matériaux de nettoyage abrasifs.

Instrucciones para el cuidado:

Cuidado y trato apropiado son esenciales para preservar la belleza natural de este producto de madera. Para limpiar las superficies de madera, frótelas con algo húmedo y séquelas bien. Use un jabón suave si es necesario. Un tratamiento ocasional con aceite mineral revitalizará la madera. Use un buen aceite para muebles y siga las instrucciones del fabricante para aplicarlo. Evite el uso de ceras o pulidores comerciales, limpiadores de cristales o materiales abrasivos.

Item No. **83634 R4**

Assembly Instructions - Instructions d'assemblage - Instrucciones de ensamblaje

Drawer - Goujon - Clavija

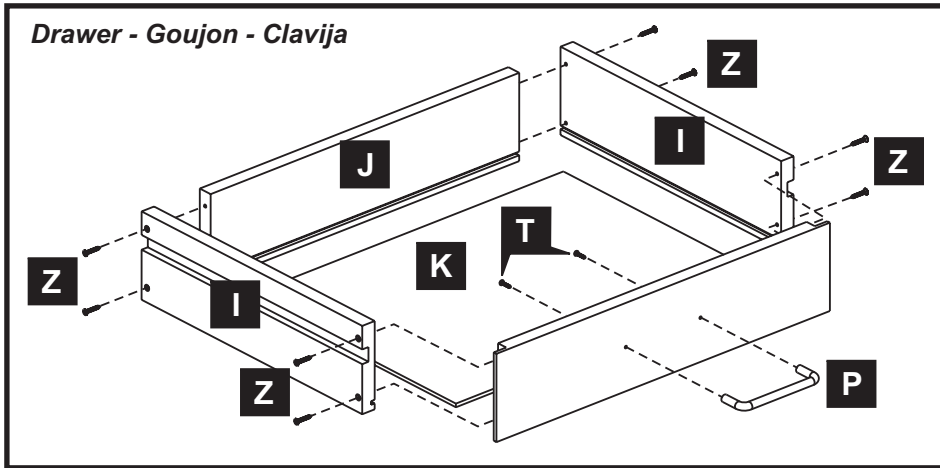

1

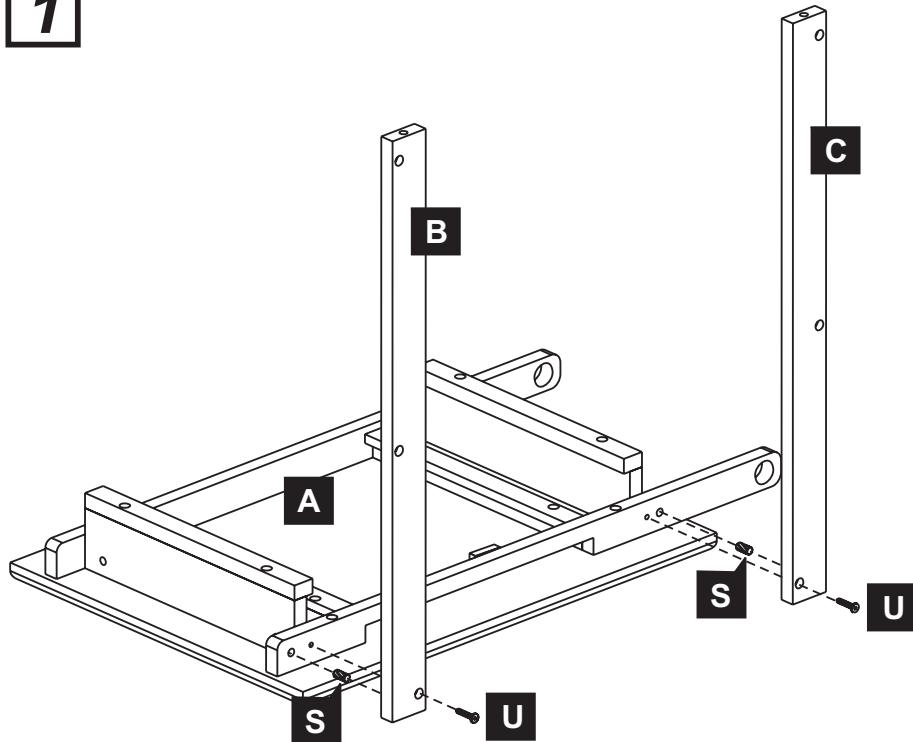

2

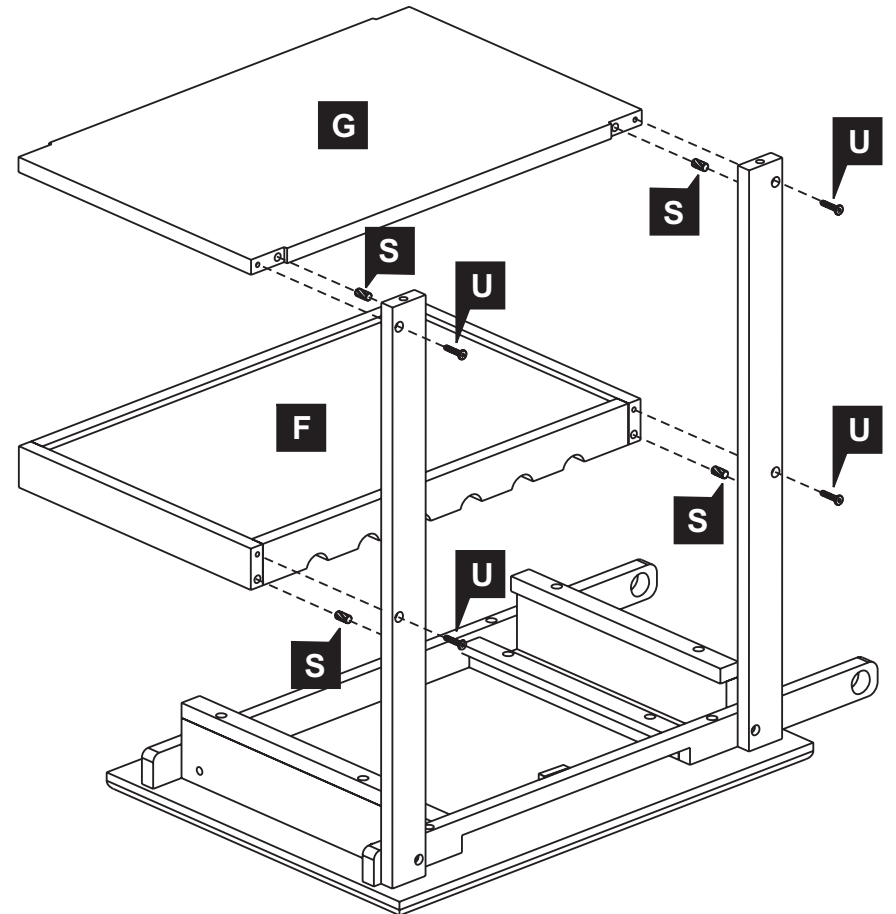

3

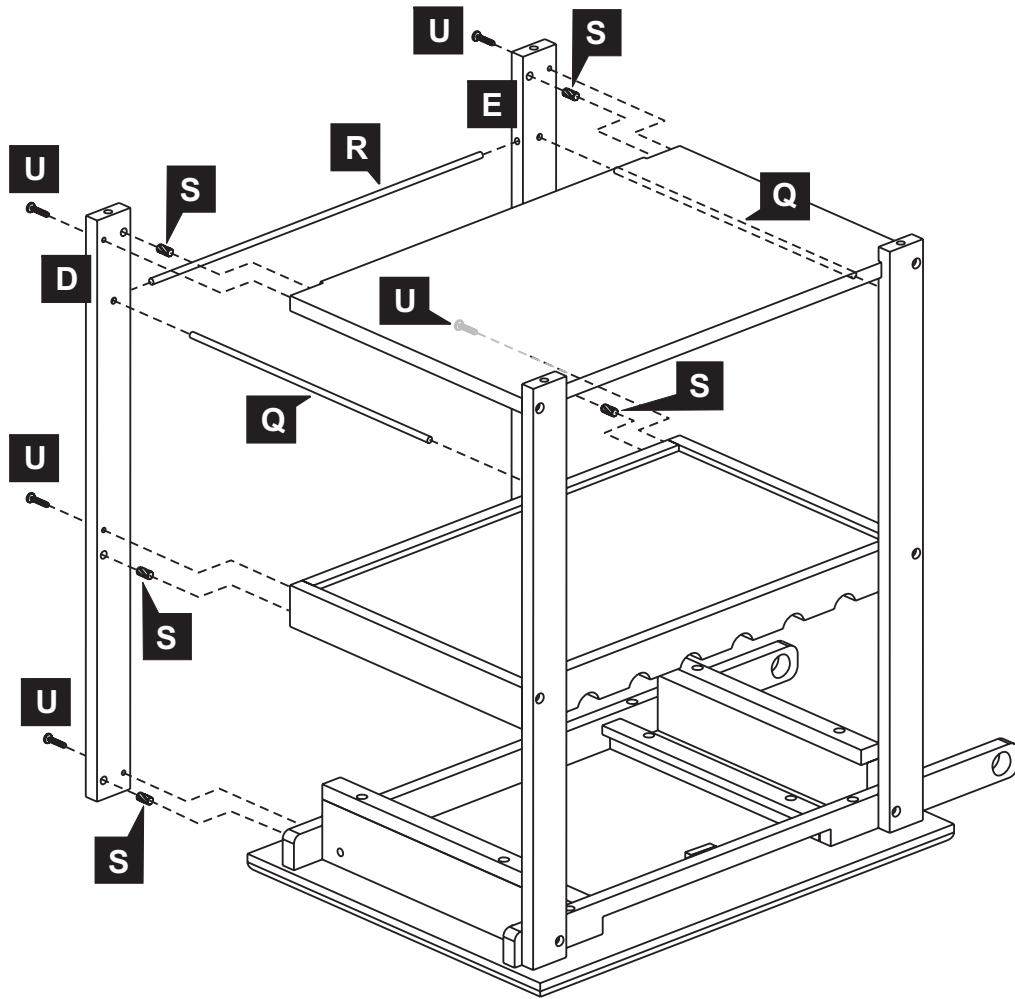

4

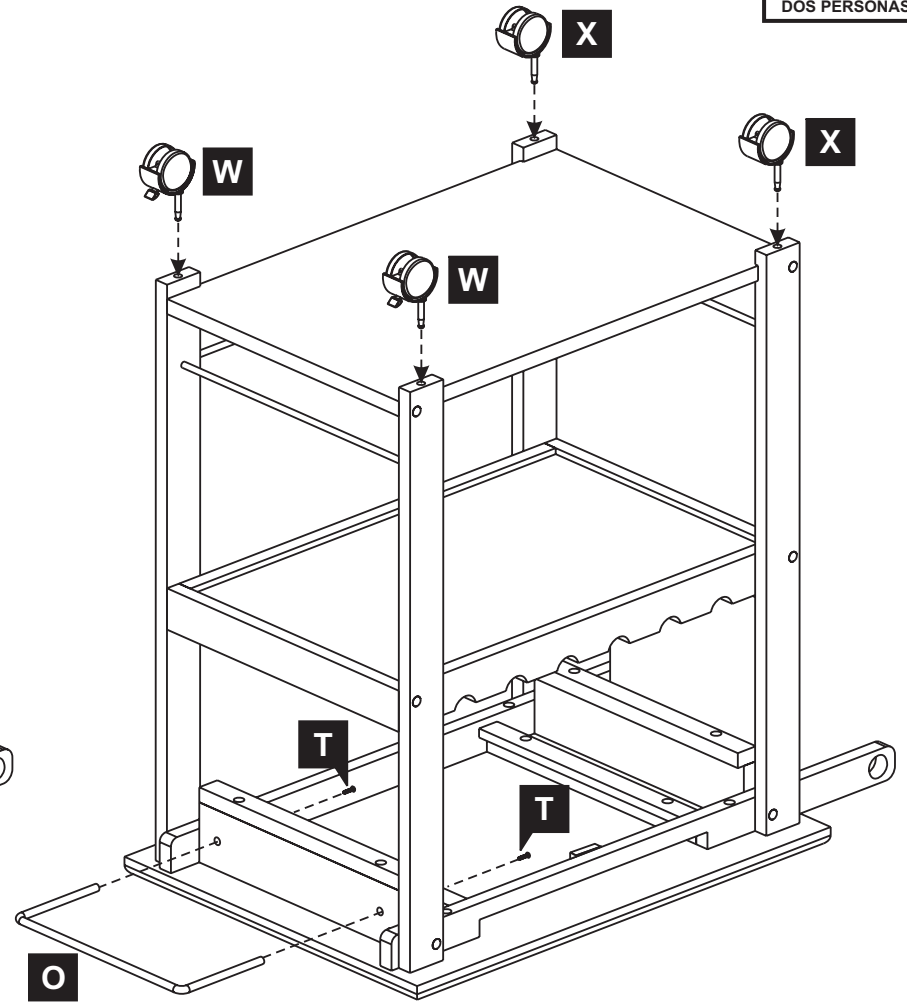

5

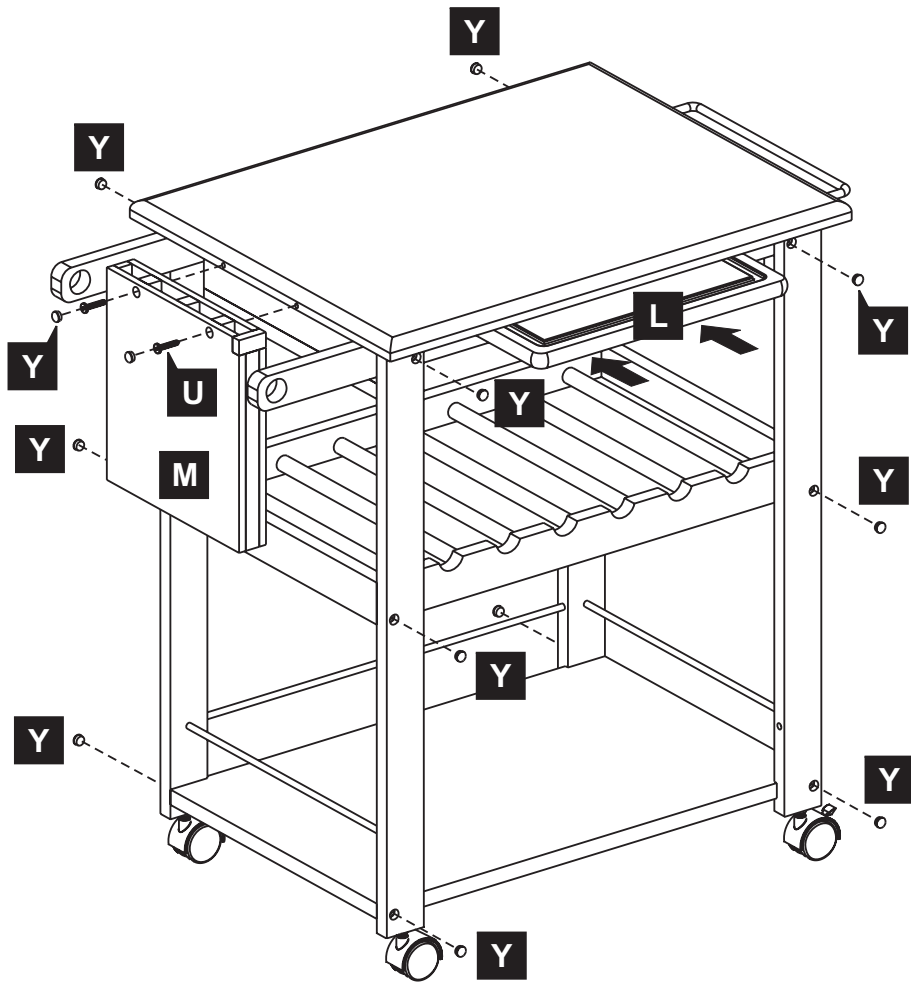

6

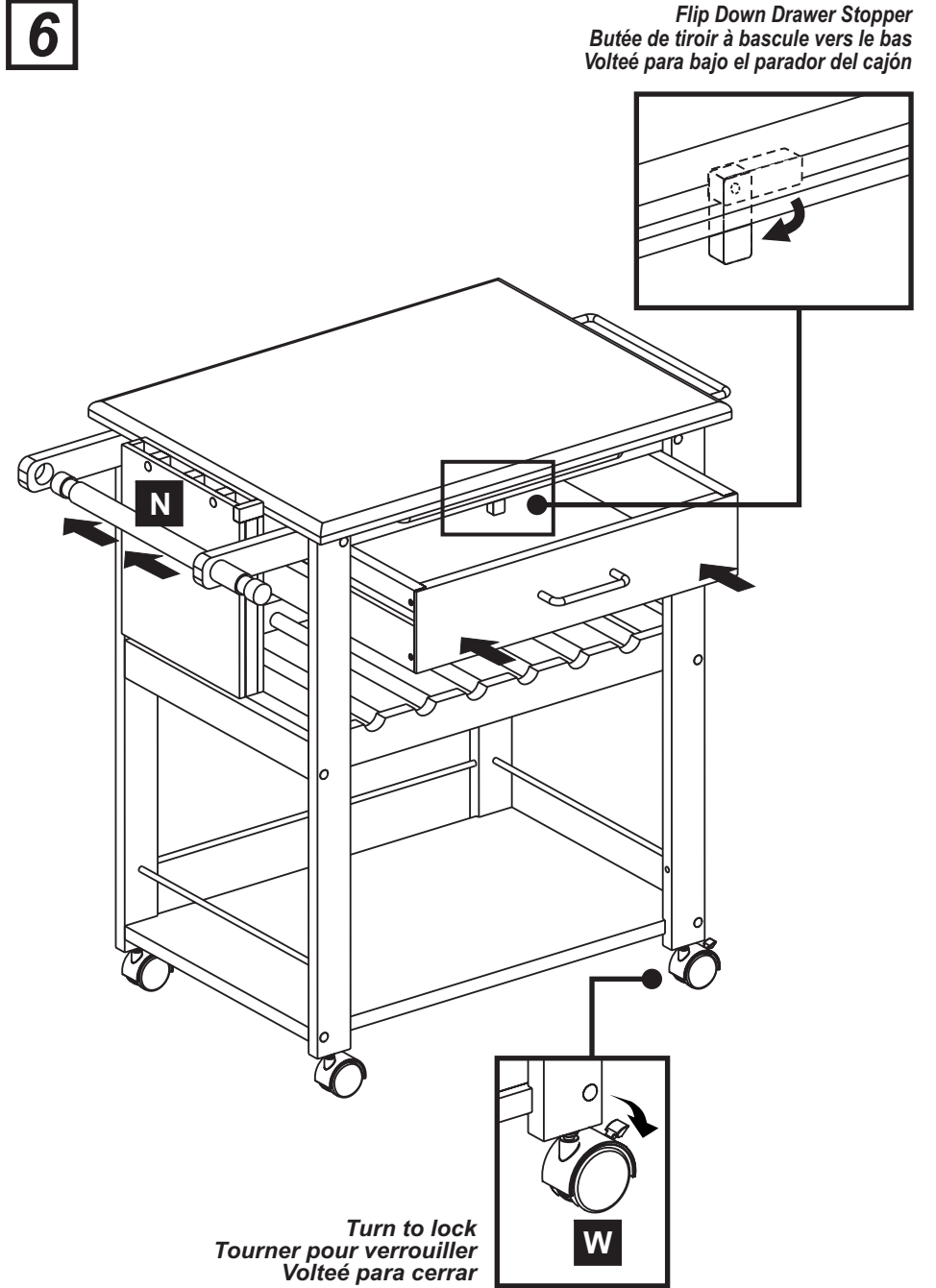

Flip Down Drawer Stopper
Butée de tiroir à bascule vers le bas
Volteé para bajo el parador del cajón

Turn to lock
Tourner pour verrouiller
Volteé para cerrar